

PLEK

—By Alegre Design—

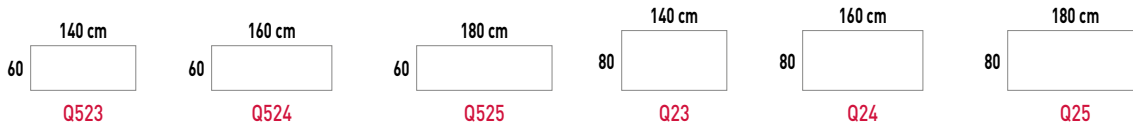

MESAS PLEGABLES CON MARCO



MESAS FIJAS CON MARCO

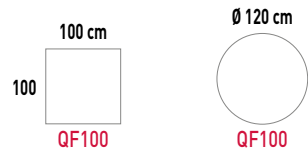

MESAS FIJAS SIN MARCO (VIDRIO)

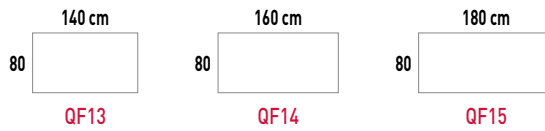

EJEMPLOS DE CONFIGURACIONES - PROGRAMA PLEK

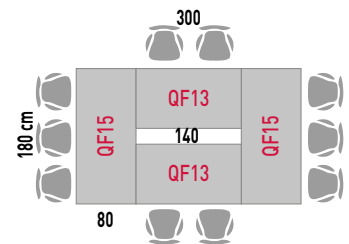
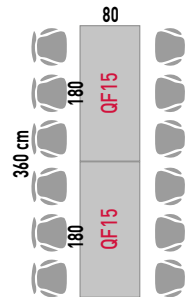
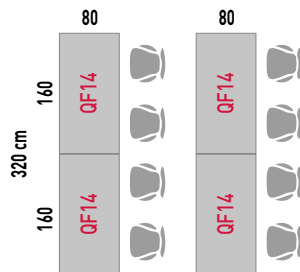
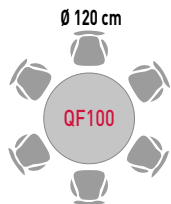
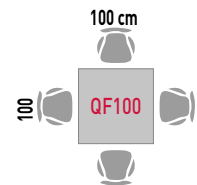
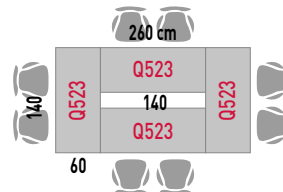
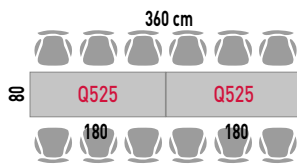
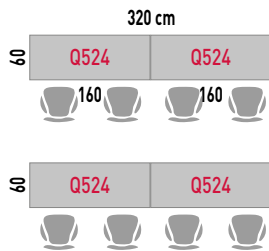

Mesas Plegables con Marco (anchos de 60 y 80 cm)



DESCRIPCIÓN

- 1 Marco de acero de 40 x 15 con 2 mm de grosor
- 2 Tablero de 19 mm con borde amortiguante
- 3 Canto recto 2mm + goma amortiguante 3 mm
- 4 Guía de aluminio extrusionado con piezas de anclaje de polipropileno (P.P.)
- 5 Patas en Aluminio inyectado de Ø 21 mm
- 6 Tapones negros de Polipropileno (P.P.)

PATAS



Acabados en negro, blanco, aluminizado y pulido



Marco de acero de 40 x 15 mm con 2 mm de grosor

MEDIDAS

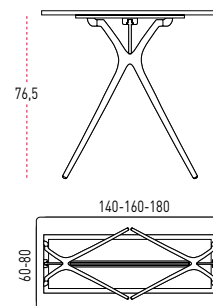

CARRO DE APILAMIENTO



ACABADOS

Metamina (19 mm)



(ver ficha de acabados)

PLEGADO

Sistema de Plegado de patas mediante movimiento articulado, con apoyo de viga desplazable. Sistema de Anclaje y Bloqueo Patentado por ACTIU.

NOTA: Las imágenes de mesas representadas, se corresponden a mesas sin marco estructural. En mesas con marco, para uso intensivo, el sistema de plegado se ejecuta del mismo modo.

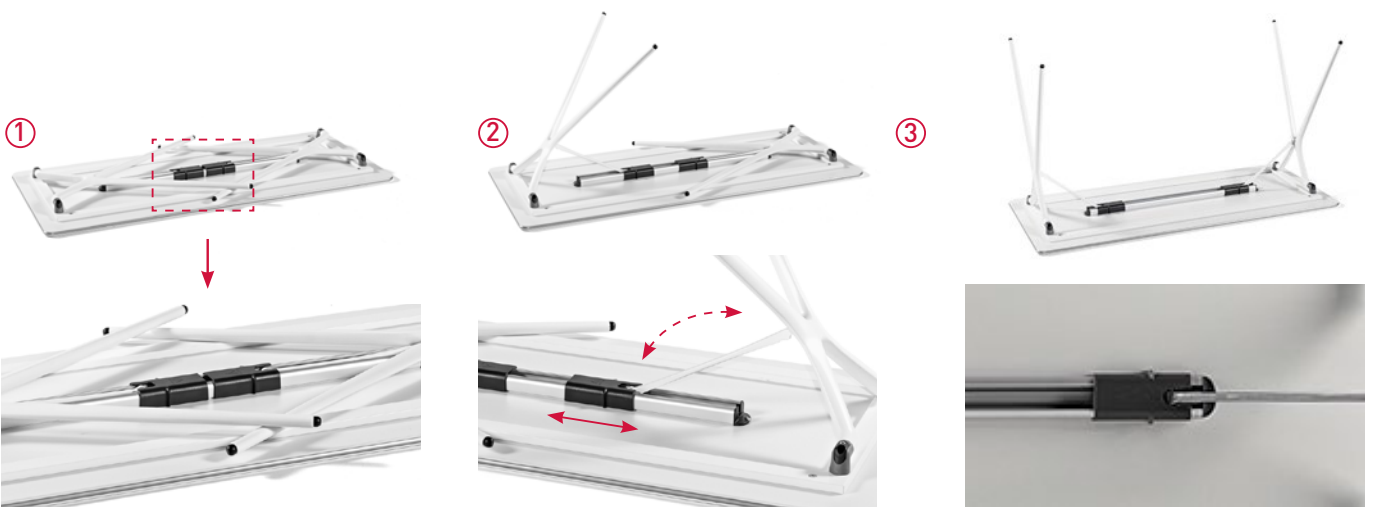

Detalle de plegado máximo de patas

Detalle de desplazamiento mediante movimiento articulado por apertura y plegado de patas

Detalle del sistema de Anclaje y Bloqueo patentado por ACTIU

Mesas Fijas sin Marco



DESCRIPCIÓN

- 1 Apoyos de fijación a la mesa
- 2 Superficie de cristal
- 3 Tapones negros de Polipropileno (P.P)
- 4 Patas en Aluminio inyectado de Ø 21 mm
- 5 Larquero de Aluminio extrudido

PATAS



Acabados en negro, blanco, aluminizado y pulido

APOYO

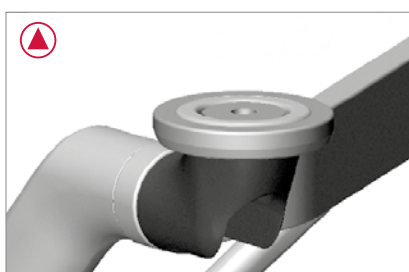

Detalle del sistema de fijación a la superficie de la mesa

MEDIDAS

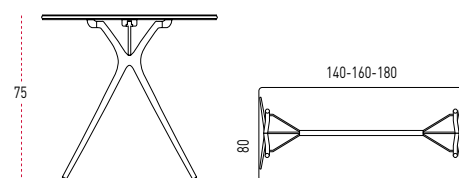

ACABADOS

Cristal (5+5 mm)



Translúcido Blanco Azul

(ver ficha de acabados)

Mesas Fijas con Marco



DESCRIPCIÓN

- 1 Apoyos de fijación a la mesa
- 2 Marco de acero de 40x15 mm con 2 mm de grosor
- 3 Superficie de melamina
- 4 Tapones negros de Polipropileno (P.P.)
- 5 Patas en Aluminio inyectado de Ø 21 mm

PATAS



Acabados en negro, blanco, aluminizado y pulido

ESTRUCTURA



Marco de acero de 40 x 15 mm con 2 mm de grosor

MEDIDAS

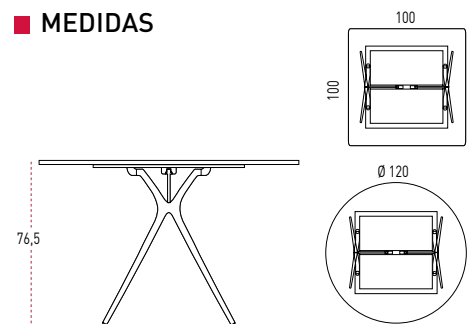

COMBINACIÓN DE ACABADOS

PATAS	TAPA	MARCO	MECANISMOS Y GUÍA
BLANCA	Melamina Blanca	Blanco	Aluminizados
	Melamina Erable / Olmo	Blanco	Aluminizados
PULIDA	Melamina Blanca	Blanco	Aluminizados
	Melamina Erable / Olmo	Aluminizado	Aluminizados
ALUMINIZADA	Melamina Blanca	Blanco	Aluminizados
	Melamina Erable / Olmo	Aluminizado	Aluminizados
NEGRA	Melamina Blanca	Blanco	Aluminizados
	Melamina Erable / Olmo	Aluminizado	Aluminizados

ACABADOS

Melamina (19 mm)



(ver ficha de acabados)



MATERIALES

Máximo aprovechamiento de materias para eliminar mermas y minimizar residuos. Empleo de materiales reciclables y materias recicladas en componentes que no afectan a la funcionalidad y durabilidad.

84,44%
MATERIALES
RECICLADOS



PRODUCCIÓN

Máxima optimización del uso energético. Impacto ambiental mínimo. Sistemas tecnológicos de última generación. Vertido cero de aguas residuales. Recubrimientos sin COV's. Procesos exentos de metales pesados, fosfatos, OC y DQO.

100%
RECICLABLES
ALUMINIO, ACERO Y
MADERA



TRANSPORTE

Sistemas desmontables. Volúmenes que facilitan la optimización del espacio. Máxima reducción del consumo de energía por transporte.

100%
RECICLABLES
CARTÓN Y TINTAS SIN
DISOLVENTE



USO

Calidad y garantía. Larga vida útil. Posibilidad de sustitución y reposición de elementos.

MUY FACIL
MANTENIMIENTO Y
LIMPIEZA



ELIMINACIÓN

Reducción de residuos. Sistema de reutilización de embalajes proveedor-fabricante. Fácil separación de componentes. Tintas de impresión en embalajes con base de agua sin disolventes.

94,95%
RECICLABILIDAD

CERTIFICADOS Y REFERENCIAS

Los diferentes programas permiten la obtención de puntos en diferentes categorías medioambientales, referentes a parcelas sostenibles, materiales y recursos, eficiencia en agua, energía y atmósfera, calidad ambiental interior, e innovación y diseño, que se aplican a un edificio para la obtención de su certificación LEED.



The mark of responsible forestry



Certificado PEFC



Certificado ECODISEÑO



Certificado ISO 9001



Certificado ISO 14001



Certificado E1 según EN 13986



ACTIU TECHNOLOGY PARK
LEED® PLATINUM certified by USGBC
Leadership in Energy & Environmental Design
LEED® Gold certified 2011 · LEED® Platinum certified 2017